

各種製品の使用方法

詰替えインク

インクを使い切った純正カートリッジにインクを再度充填して再利用する詰替えインクです。

詰替えに使用する専用のツールが全て同梱されておりますので、手を汚さず、簡単にインクを再充填でき、印刷コストを大幅に削減できます。

◇インク充填の際に用意するもの

- ・ 詰替えキット
- ・ 古新聞など汚れてもよいもの

基本のセット内容

ご購入いただいたセットの内容をご確認ください。

●カラー

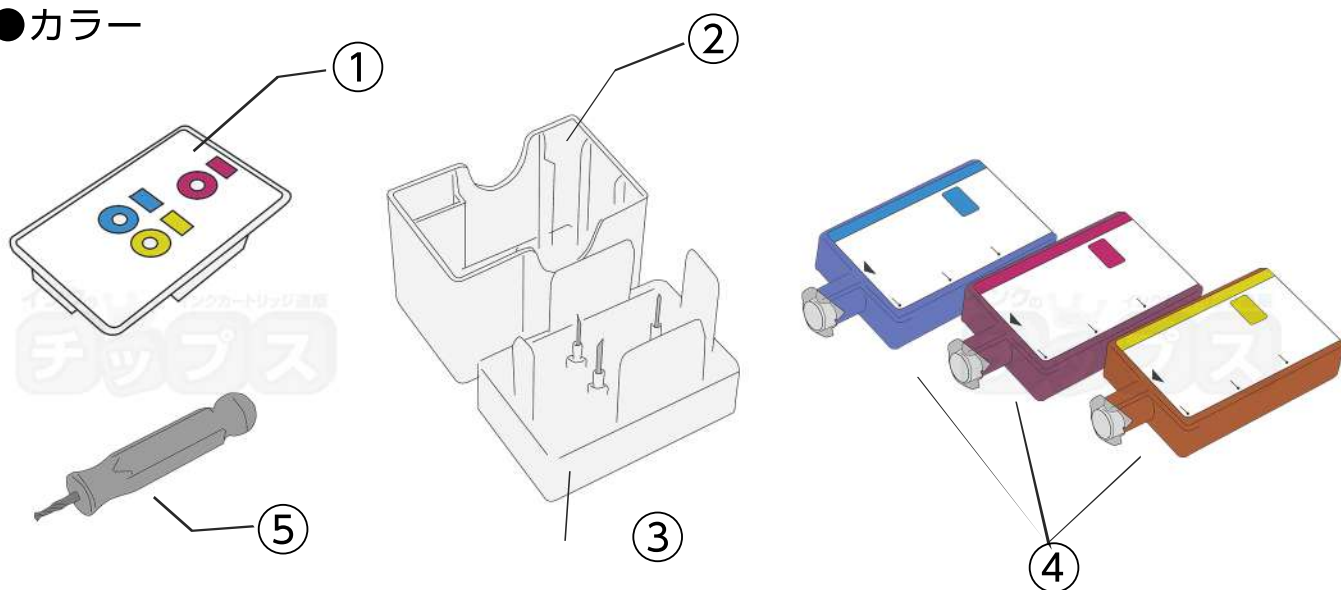

- ① 穴あけ用フタ
- ② ホルダー
- ③ インク注入用フタ
- ④ 詰替えインクカートリッジ3本
(シアン・マゼンタ・イエロー 各1本)
- ⑤ 穴あけ用ドリル

※カラの純正カートリッジはセット内容に含まれておりません。

●ブラック

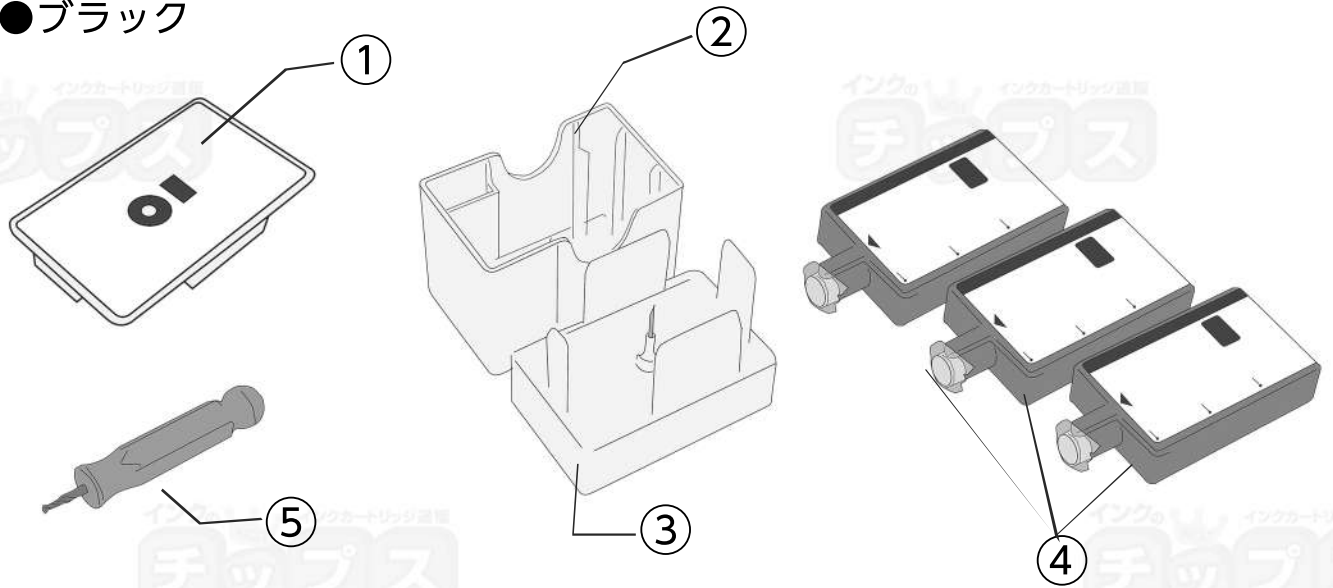

- ①穴あけ用フタ
- ②ホルダー
- ③インク注入用フタ
- ④詰替えインクカートリッジ3本（ブラック 3本）
- ⑤穴あけ用ドリル

※カラの純正カートリッジはセット内容に含まれておりません。



詰替えセットの注意事項

- ・ 詰替えを行うカートリッジは**使い切った純正カートリッジ**をご使用ください。再生インクカートリッジへの詰替えもできますが、重要な部品が消耗している場合もあり、十分な印刷品質が得られない可能性があります。
- ・ インクの詰替え後に、プリンターを設定し、「インク残量検出機能の無効化」を行ってください。詳細は「インク詰替え後の作業」をご参照ください。
- ・ インクを詰め替えた後は、正しいインクの残量表示はされませんので、インク切れには十分ご注意ください。
- ・ 純正カートリッジにインクを何度も詰替えることでプリントヘッドは本来の寿命以上の印刷を行うため、次第に劣化します。
印刷品質が落ちてきたらカートリッジを交換してください。
- ・ 印刷品質を最優先にお考えの場合は、純正品のご使用をお勧めします。

詰替え作業手順



詰替え作業は、古新聞など汚れてもよいものの上で行ってください。

●カラー

1 使い切った純正カートリッジをホルダーにセットします。

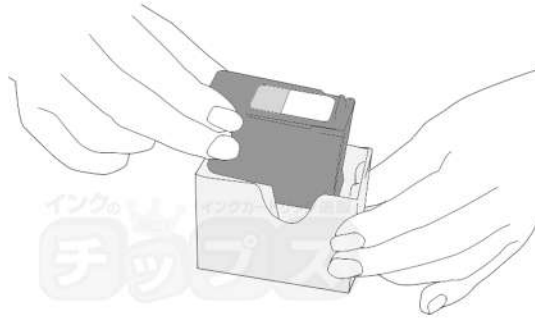

2 穴開け用フタをかぶせて付属の穴開けドリルで穴を開けます。この時、ドリルの根元が見えなくなるまで力を入れてしっかりと穴を開けてください。

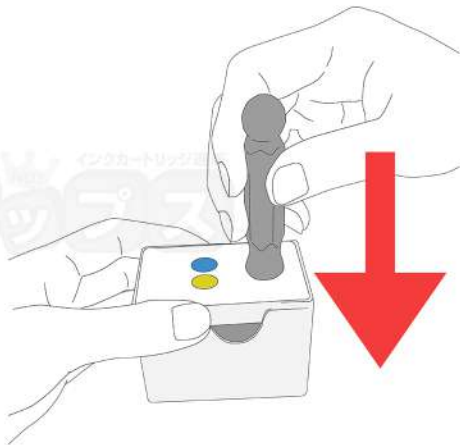

ポイント

- ・穴が開ききっていないとインク補充中にインクが漏れます。

3 穴を開けたら穴開け用フタを外してインク注入用フタをセットします。

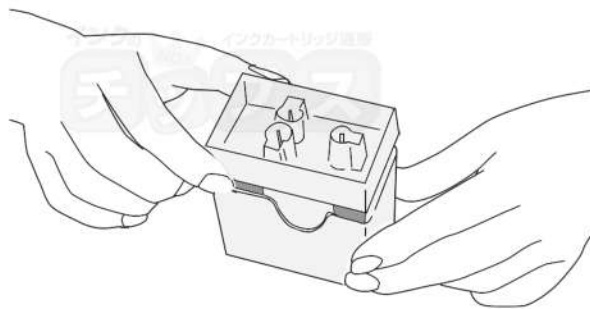

4 各色の詰替えカートリッジをインク注入用フタに合わせてセットすると、インクの充填が始まります。

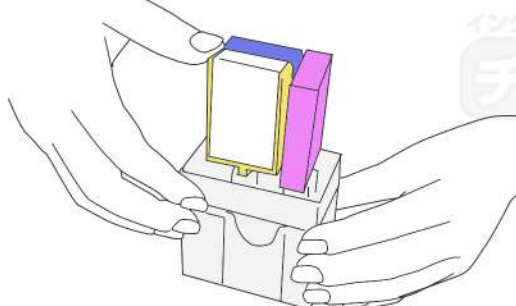

- 5** インクが規定量に達すると、充填が止まります。インクボトルにインクが残っている場合は、周囲への付着に注意して、次回使用時まで保管してください。

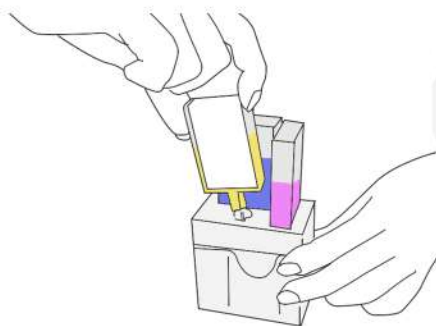

- 6** 充填したインクはカートリッジ内のスポンジに吸収されるためインクは漏れません。穴をふさがらないでください。そのままプリンターにセットしてください。リセットボタンのランプが点滅した場合は10秒間ボタンを長押ししてください。

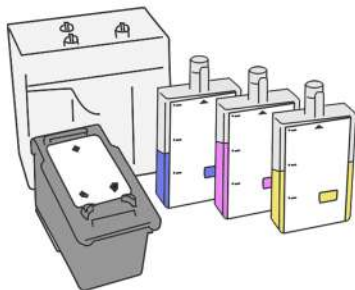

●ブラック

- 1** 使い切った純正カートリッジをホルダーにセットします。

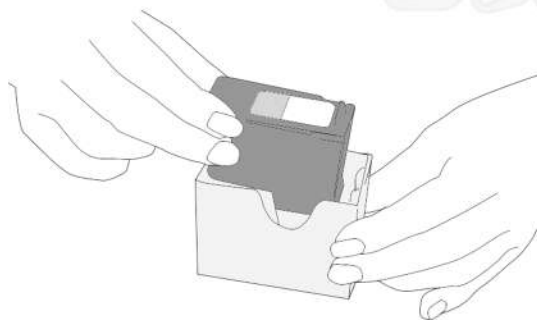

- 2** 穴開け用フタをかぶせて付属の穴開けドリルで穴を開けます。この時、**ドリルの根元が見えなくなるまで力を入れてしっかりと穴を開けてください**

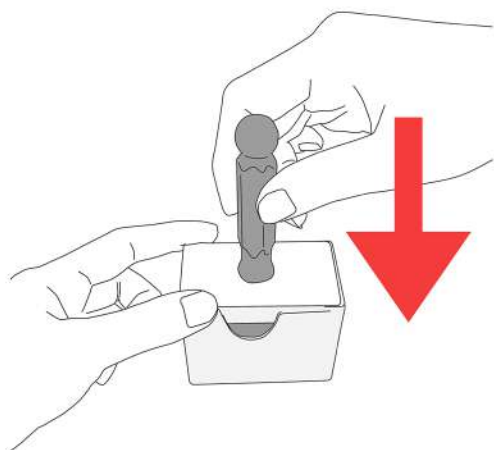

👉 ポイント

- ・穴が開ききっていないとインク補充中にインクが漏れます。
- ・穴が開けやすいように、穴の位置の印は真ん中から少しずらしています。安心してそのままご使用ください。



穴を開ける際の注意点

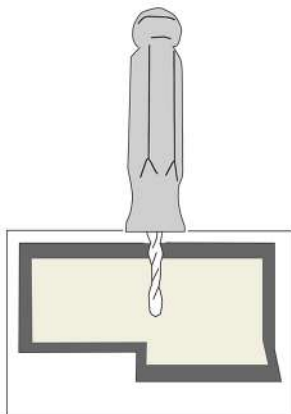

【横から見た図】

- ・ドリルが見えなくなり、取っ手が穴あけ用の蓋に付くまでしっかり深く穴を開けてください。
- ・ドリルが斜めだと下まで入りにくいいため、まっすぐ下に差し込んでください。

【BC-345(標準容量・スターターインク)について】

カートリッジ表面の構造が格子状になっています。(右の写真)
そのためほかの品番と比べて、ドリルが正しい位置に入りにくい仕様となっております。

**大容量サイズ(XL)のほうが穴が開けやすくなっているため、
大容量サイズのご使用をおすすめしております。**



対象品番

- ・ BC-310/311(標準容量)
- ・ BC-340/341(標準容量)
- ・ BC-340XL/341XL(大容量)
- ・ BC-346(標準容量)
- ・ BC-345XL/346XL(大容量)
- ・ BC-360/361(標準容量)
- ・ BC-360XL/361XL(大容量)



対象品番

- ・ BC-345(標準容量)
- ・ BC-345(スターターインク)

3 穴を開けたら穴開け用フタを外してインク注入用フタをセットします。

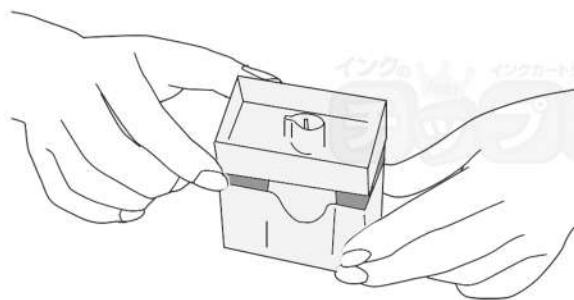

4 各色の詰替えカートリッジをインク注入用フタに合わせてセットすると、インクの充填が始まります。

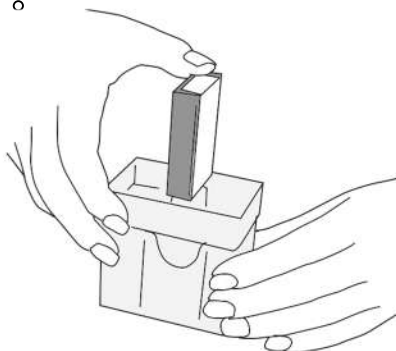

5 インクが規定量に達すると、充填が止まります。インクボトルにインクが残っている場合は、周囲への付着に注意して、次回使用時まで保管してください。



6 充填したインクはカートリッジ内のスポンジに吸収されるためインクは漏れません。穴をふさがらないでください。そのままプリンターにセットしてください。リセットボタンのランプが点滅した場合は10秒間ボタンを長押ししてください。

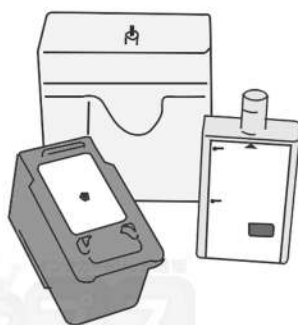

詰替え後の作業

残量検出機能の無効化を行ってください。
インクを詰替えてもインクの残量表示は増えません。

プリンターのストップボタンもしくはリセットボタンを5～10秒、長押ししてください。

プリンター本体のインク残量検出機能が無効化され、詰替えたインクカートリッジが使用できるようになります。



ポイント

「**!** インクが少なくなっています」

この状態では残量検出機能の無効化はできません。



「**×** インクがなくなりました」

この表示が出たことを確認してから、残量検出機能の無効化作業を行ってください。



- ・この設定はインクの詰替えの際、毎回行う必要はございません。
- ・一度設定すれば、その後は詰替えインクがご使用いただけます。
- ・残量表示を無効化するとプリンターの機種によってはエラーランプが点滅したままになります。
詰め替えインクをご利用頂くうえで、異常ではございませんので、そのままご利用ください。



残量検出機能の無効化を行うと、インク残量が表示されません

インクの残量については、実際の印刷物の状態(カスレ・色合いの異常)、及びテストプリントの結果からご判断ください。



充填のポイント

- ・初めて詰替えを行う際は、詰替えカートリッジを押した後、1～2分でカートリッジが満タンになります。何回も詰替えを繰り返すうちにカートリッジの吸収に時間がかかるようになりますので、その際は詰替えインクを押した後、5分以上放置してください。
- ・プリンターを長く使用していない場合も、インクの充填に時間がかかる場合がございます。この場合も詰替えカートリッジを押した後、5分以上放置してください。
- ・インクカートリッジのICチップにキズが付くと、プリンターにインクが認識されなくなりますので、インクカートリッジのお取り扱いにはご注意ください。また、インクカートリッジの使用期限が過ぎているとプリンターに認識されなくなることがございます。

- ・インクの吹き出し口であるプリントヘッド(インクカートリッジの下部)が損傷すると印刷トラブルにつながります。プリントヘッドには手を触れず、またキズを付けないよう充分にご注意ください。
- ・純正インクカートリッジのラベルを剥がしたり、上から何かを貼らないでください。
- ・充填したインクはカートリッジ内のスポンジに吸収されますので、穴をふさぐ必要はありません。そのままプリンターにセットしてください。

印字がうまくいかない時はご確認ください

- ・インクの詰替え直後は、カートリッジ内部にインクが浸透していないことがあります。ティッシュペーパーを数枚重ねた状態で、インクが滲むまでヘッド部分に押し当ててください。
※手などにインクが付着しないようにお気を付けください。



- ・上記の方法を試してもカスレなどが見られる場合には、しばらく放置し、プリンターのヘッドクリーニングを1~3回程度行ってください。

- ・ヘッドクリーニングで改善されない場合は、純正カートリッジ内部のスポンジが劣化して硬くなり、インクが吸収できなくなっている可能性があります。
インク注入のために開けた穴に、爪楊枝をナナメに奥まで差しこみ、しばらくそのままの状態に放置してください。爪楊枝を挿すことでインクが浸透しやすくなります。



- インクの吹き出し口(プリントヘッド)が目詰まりしている場合は、容器にぬるま湯を2ミリほど薄く張り、カートリッジ底面部分のプリントヘッドだけが浸かるようにして20分ほど放します。付着した水分を拭き取ってからプリンターにセットし、ヘッドクリーニングとテストプリントを行ってください。



- 上記をお試しいただいても改善が見られない場合、プリントヘッドの劣化が考えられます。インクカートリッジを交換してください。

当サイトの内容・テキスト・イラスト・画像等の無断転載・無断使用を固く禁じます。

Unauthorized copying and replication of the contents of this site, text and images are strictly prohibited.

严禁未经许可擅自复制或使用本网站的内容，文字，插图，图像等。

※製品の仕様変更があると、こちらの説明と一部、異なることがある場合がございます。使用上、ご不安がある場合はインクのチップスサポートセンターにお問い合わせください。



インクのチップス インクサポートセンター

0120-770-288

平日10:00~17:00
(年末年始・夏季休業を除く)



販売店舗のお問い合わせフォームよりご連絡ください。

※返信は営業日の10:00~17:00に順次対応

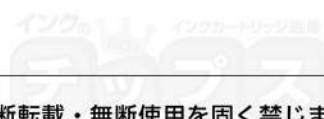

当サイトの内容・テキスト・イラスト・画像等の無断転載・無断使用を固く禁じます。
Unauthorized copying and replication of the contents of this site, text and images are strictly prohibited.

严禁未经许可擅自复制或使用本网站的内容，文字，插图，图像等。

